

Nem tilgang til BIM information for byg/driftherren

Torben Dalgaard
tdl(a)dalux.dk

Bent Dalgaard Larsen
bdl(a)dalux.dk



Agenda

- Nem adgang til BIM information
 - BIM til Space management
 - BIM til vedligeholdelse
- Digital aflevering – gennem hele byggeprocessen
 - Eksempel ved konkurrenceprogram
 - Eksempel i afleveringsfasen

The screenshot displays the DALUX Byg web application interface. On the left, there is a search and navigation panel with the following elements:

- DALUX Byg** logo and navigation links: **FORSIDE**, **BYGNINGER**, **RAPPORTER**.
- SØGEKRITERIER** section with a search bar containing "Indtast søgeord" and a "Søg i Alt" button.
- Visning: Lejemål** dropdown menu with a list of items:
 - Kontor Poulsen A/S
 - Ejendom: Bülowsvej 13, lejemål 102
 - Ejendom: Universitetsvej 1, lejemål 101
 - Kontor Jensen A/S
 - Ledig

On the right, the main content area shows a 3D architectural rendering of a building complex. The rendering includes labels for "Roskilde Universitetscenter" and "Kommunikationsvej". Below the rendering, there is a table of information:

BBR Ejendom		Oplysninger	
BBR Ejendomsnummer:	130550	Antal bygninger:	43
Adresse:	Universitetsvej 1	Boligareal:	0 m ²
Kommune nummer:	265	Erhvervsareal:	76027 m ²



Byg/driftherrens brug af BIM

- Mange gode bygningsdata er allerede digitalt tilgængelige
 - Bruges alt for lidt
- Byg/driftherren har forstand på bygninger - ikke nødvendigvis IT eksperter
- Det at skulle installere programmer /plugins kan være barriere

- Brugervenlighed
- Brugervenlighed

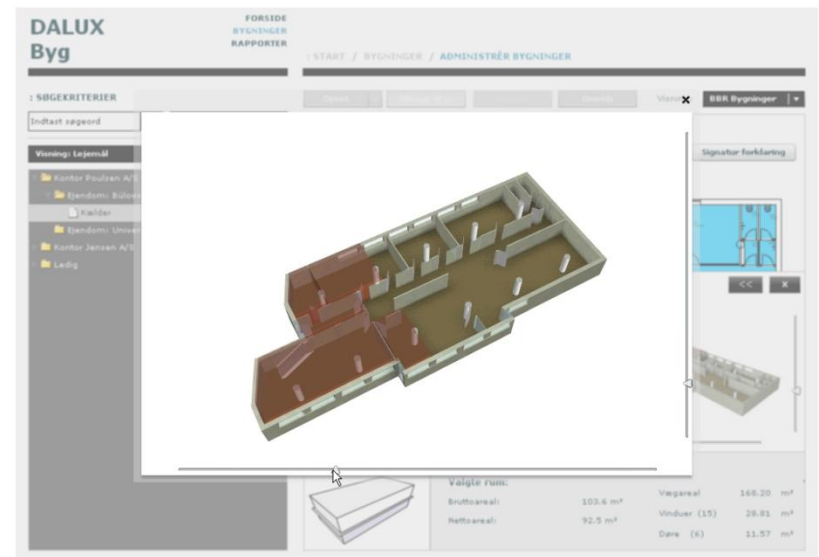

BIM til Space Management

DALUX
Byg

FORSIDE
BYGNINGER
RAPPORTER

: START / BYGNINGER / ADMINISTRÈR BYGNINGER

: SØGEKRITERIER

Indtast søgeord

Søg i Alt

Visning: Lejemål

- Kontor Poulsen A/S
 - Ejendom: Bülowsvej 13, lejemål 102
 - Kælder
 - Ejendom: Universitetsvej 1, lejemål 101
- Kontor Jensen A/S
- Ledig

Opret

Tilbage til ...

Redigér

Omrids

Visning:

BBR Bygninger

Lejemål: Kælder

Signatur forklaring

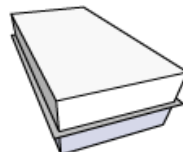

Valgte rum:

Bruttoareal: 103,6 m²

Nettoareal: 92,5 m²

Vægareal 168,20 m²

Vinduer (15) 28,81 m²

Døre (6) 11,57 m²



Android FM - Demo



Den første Android IFC viewer i verden :-)

Digital aflevering

- ABR 89 fasemodel
 - Hver fase afsluttes med "anskueliggørende materiale" der skal danne basis for klientens beslutning om en fortsættelse af projektet

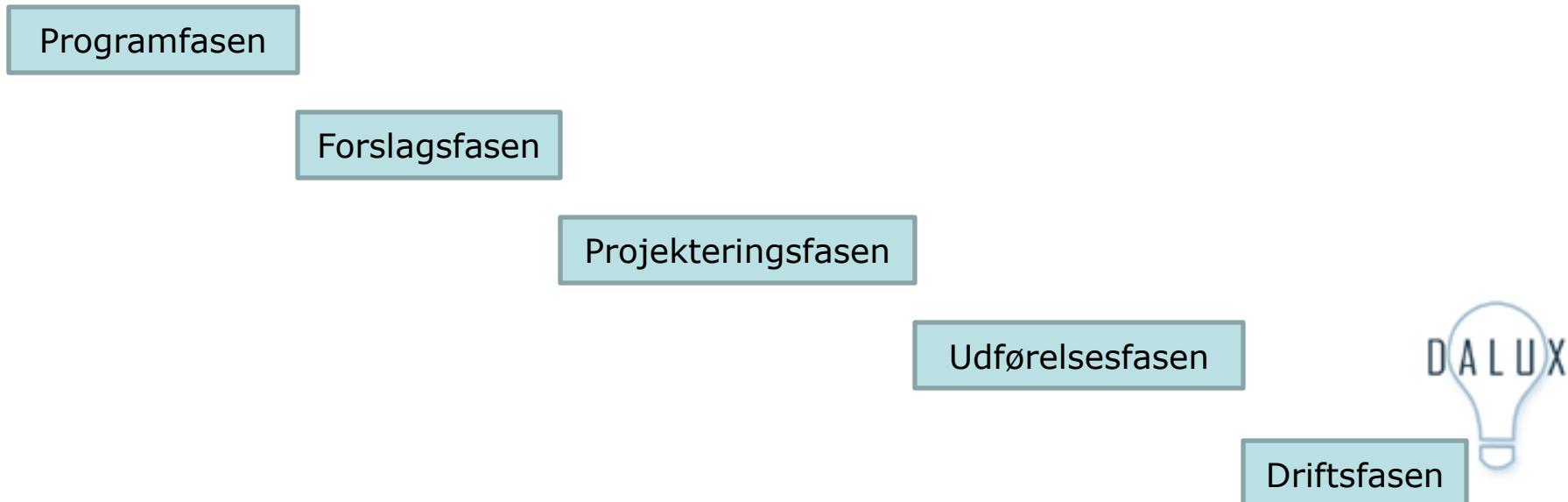

Krav eksempel

- Universitets og bygningsstyrelsen – konkurrenceprogram til Niels Bohr Science park

IFC-Bygningsmodellen skal anvendes til arealberegninger. Der skal sættes en egenskab på alle rum med en rumkategori i henhold til UBST standard. Disse rumkategorier skal benyttes til at udtrække arealstatistikker. Rumkategorien skal optræde i IFC-filen, så rummets egenskaber navngives efter "UBST" rumbetegnelser



Krav eksempel del II - myter

- Myte "Der skal udarbejdes to parallelle bygningsmodeller hvis der både skal afleveres visualiseringer og en IFC model"
 - Nej
 - Eksempelvis kan visualiseringen laves i SketchUp, derefter eksporteres til Revit hvorfra IFC filen kan laves.
- Video:
- <http://www.dalux.dk/UBST/Udbud/Sketchup2Revit/>



Aflevering

BIM Model fra udførende

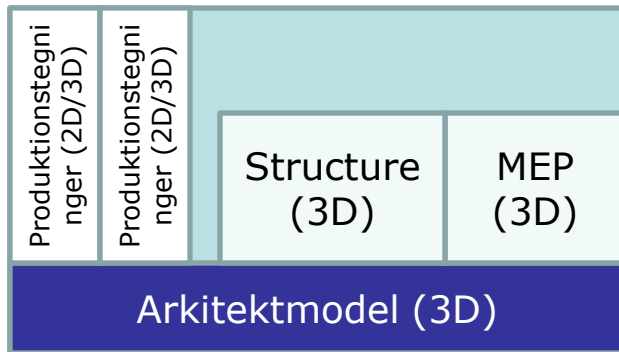

Data skal afleveres så det enten:

- Er muligt at vedligeholde data (Vigtigt krav til udførende)
- Er muligt at opbevare det som statisk data

Ekstra data skal afleveres som er "bundet" til modellen

Driftsherrens FM System (F.eks. Dalux Byg)

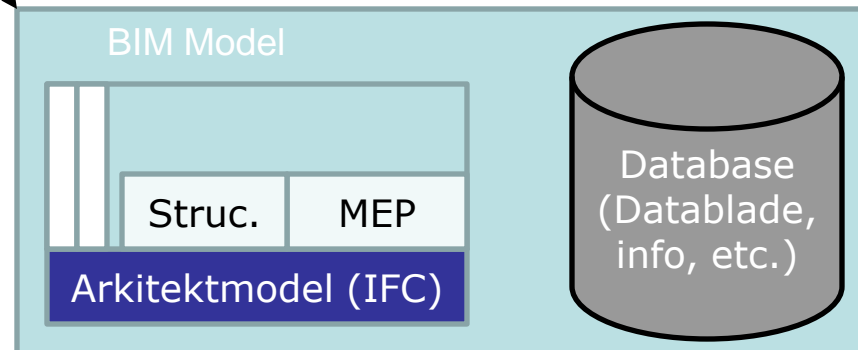

Grundfos Pumpe Case - Design

BIM programmer

Grundfos BIMService

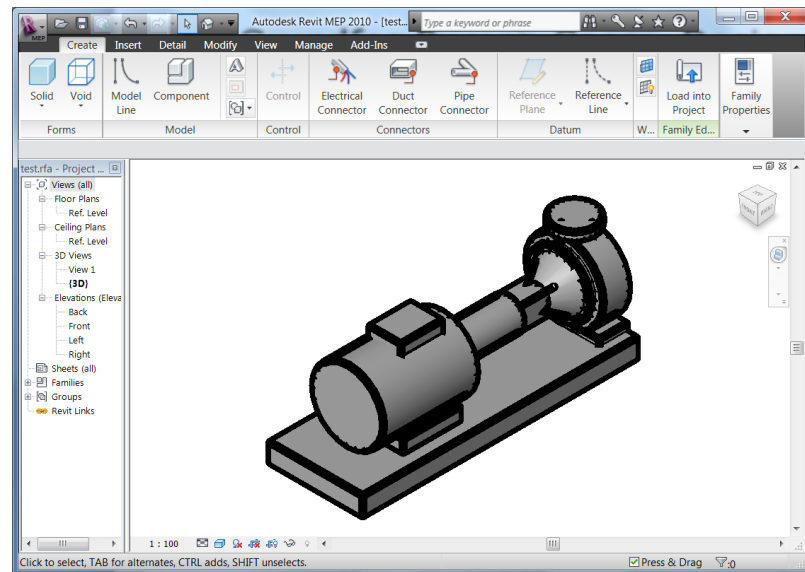
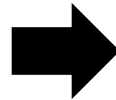

Grundfos Pumpe Case - Aflevering

BIM Model fra udførende

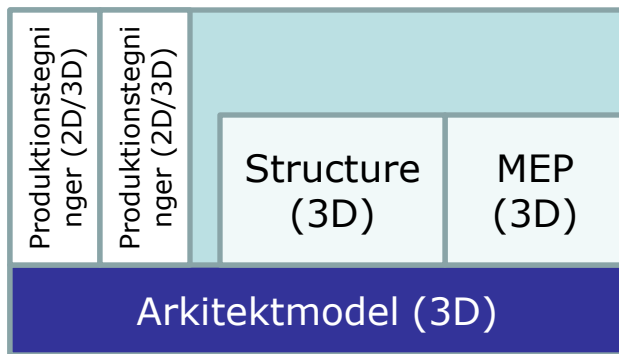

GRUNDFOS

BIMService

Udstyrslistor, Produkt data blade, Garantier, Reservedelslister, Forbyggende vedligehold, tilbehør

ID

Driftsherrens FM System (F.eks. Dalux Byg)

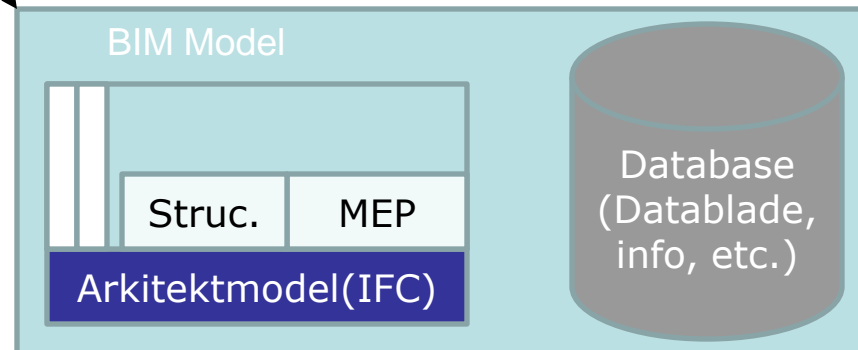

ID

